

吸入のおくすりについて、吸入服薬情報提供書

ID又はカルテ番号 _____

おくすりの名前	吸入回数	1本の使用可能回数
シムビコートタービュハイター-60	1回 吸入、1日 回	60回、日分

★おくすり吸入器

おくすり吸入器が一体化されています。残りのおくすりの量の目安を確認できる小窓もついています。

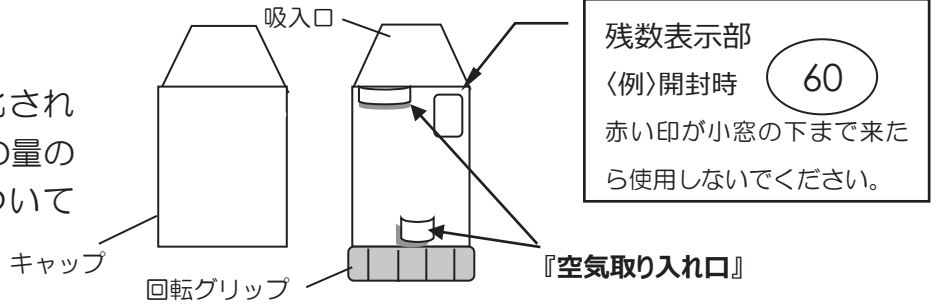

★正しい吸入の仕方（ウィークポイントにチェック①しています）

*新しい吸入器を開封して初めて使う時のみ③→②→③→②→③と順に繰り返してください。

「カチッ」音を3回鳴らします。

手 順	気をつけること
① キャップを外し、吸入口を出します。	
② 赤色の回転グリップを反時計回りに、止まるまで回します。	吸入器をまっすぐに立てて持ってください。
③ 赤色の回転グリップを時計回りに、「カチッ」と音がするまで戻します。	吸入器をまっすぐに立てて持ってください。※『空気取り入れ口』を塞がないように持ちます。
④ 吸入前に息を吐きます。	苦しくない程度まで息を吐き出します。※吸入口をくわえたまま息を吐き出さない！
⑤ 吸入口を口にくわえます。	吸入口を唇でしっかりくわえてください。※『空気取り入れ口』を塞がないようにくわえます。
⑥ 息（おくすり）を吸い込みます。	速く深く息を吸い込んでください。※ストローでジュースを飲むくらいの速さで吸う！
⑦ 吸入口から口をはずし、5秒ほど息を止めます。	軽く息を止め、口をはずし、さらに息を止めます。※すぐに息を吐き出したり、口を開けたままにすると、おくすりがすぐに出てしまうため。
⑧ 息を鼻から3秒、しずかに吐きます。	※吸入口に吹き込まないようにするため。
⑨ 吸入器内のおくすりを完全に吸い込むまで、④～⑧をくり返します。	もう1吸入する場合は、②の操作から行ってください。
⑩ 吸入後は、必ずうがいをします。	1回吸入するたびに、うがいをしてください。※口の中におくすりが残ると、のどや口の中にカビが生えたり、声がかれたりすることがあるため。

きちんと吸入し、発作や息切れの悪化を予防しましょう！

連絡事項

保険調剤薬局名 _____